

**MARTIGNONI**

ELETTROTECNICA

**S.R.L****Sede legale e Stabilimento:**

C.so Italia n.8 (Zona Industriale)

20020 Vanzaghello (Mi) Italy



0331-658966

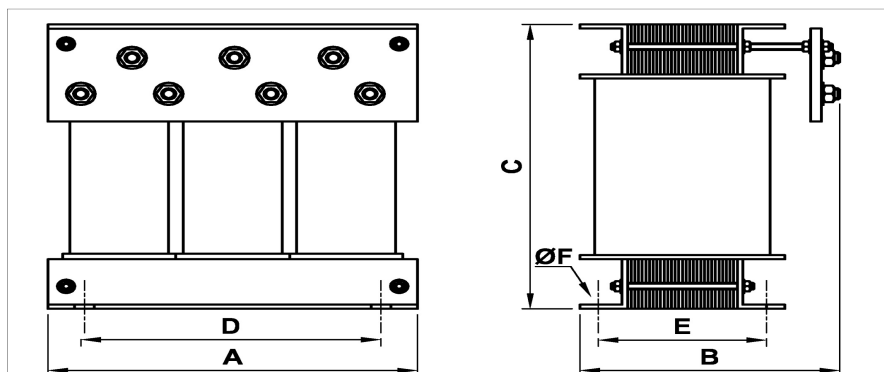
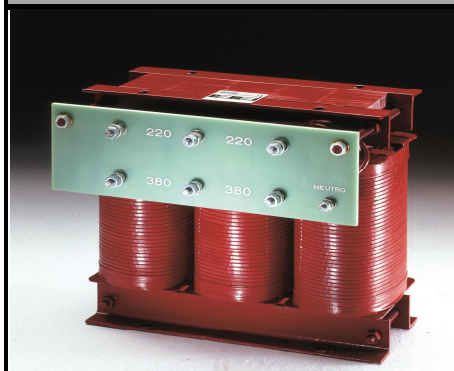

0331-659965

Sito: [www.martignononi-srl.com](http://www.martignononi-srl.com)[trasformatori@martignononi-srl.com](mailto:trasformatori@martignononi-srl.com)**TRASFORMATORE TRIFASI****Caratteristiche Tecniche**

- Conforme CEI 14-9 EN-61558
- Esecuzione a giorno
- Impregnati in resina (Tropicalizzati)
- Classe di isolamento B - F
- Grado di protezione IP20
- Isolamento KV 3

Frequenza: 50/60 Hz.

Temperatura Ambiente 40 ° C

Avvolgimenti in rame doppio smalto

Messa a terra sul telaio

Classe protezione I

A richiesta costruzione secondo altre normative

Art.	Potenza Va	Parametri Elettrici					Dimensioni						Peso Kg.
		C.D.T. V %	PERD. VUOTO (W)	PERD. TOT (W)	I° (%IN)	VCC (%)	A	B	C	D	E	F	
TT	25	2,2	200	680	4	2,3	430	235	450	250	135	12,5	120
TT	30	2,1	220	800	3,8	2,2	430	270	450	250	165	12,5	150
TT	40	2	250	1060	3,5	2,2	600	280	560	310	150	12,5	185
TT	50	2	290	1160	3,5	2,2	600	300	560	310	150	12,5	210
TT	60	2	340	1350	3,2	2,0	600	320	560	310	165	12,5	250
TT	75	1,8	385	1540	2,8	2,0	600	350	560	310	165	12,5	270
TT	100	1,8	420	1800	2,2	1,9	800	680	700	495	400	13	418
TT	125	1,8	480	2300	2	1,8	800	600	800	495	400	13	470
TT	150	1,8	560	2750	1,8	1,6	800	600	850	495	400	13	510
TT	180	1,7	680	2900	1,5	1,5	950	700	760	600	500	13	690
TT	200	1,5	820	3250	1,4	1,5	950	700	790	600	500	13	750
TT	250	1,5	900	3800	1,4	1,4	950	700	800	600	500	13	800
TT	300	1,4	920	4500	1,3	1,4	950	740	850	600	500	13	850