

MARTIGNONI

ELETTROTECNICA

S.R.L.**Sede legale e Stabilimento:**

C.so Italia n.8 (Zona Industriale)

20020 Vanzaghello (Mi) Italy



0331-658966

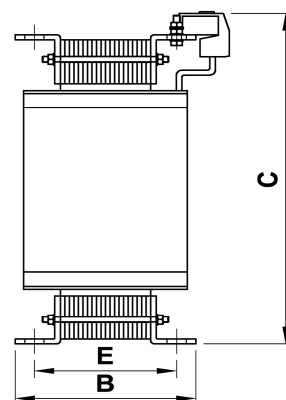
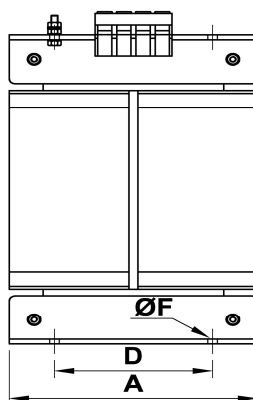
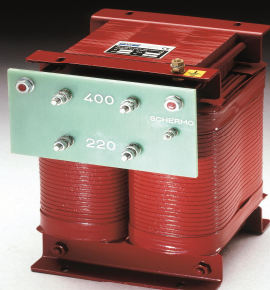

0331-659965

Sito: www.martignoni-srl.comtrasformatori@martignoni-srl.com**TRASFORMATORE MONOFASE A COLONNA****Caratteristiche Tecniche**

- Conforme CEI EN-61558.2.4
- Esecuzione a giorno
- Impregnati in resina (Tropicalizzati)
- Classe di isolamento B
- Grado di protezione IP20
- Isolamento KV 3
- Frequenza: 50/60 Hz.
- Temperatura Ambiente 40 °C
- Avvolgimenti in rame doppio smalto
- Messa a terra sul telaio
- Classe protezione I
- A richiesta costruzione secondo altre normative

Art.	Potenza	Parametri Elettrici			Dimensioni						Peso
		Va	C.D.T. V %	PERD. TOT (W)	VCC (%)	A	B	C	D	E	
TMU	5000	2,5	210	3,8	220	215	350	140	155	8,5	44
TMU	6000	2,5	242	3,6	220	230	350	140	170	8,5	50
TMU	7500	2,5	258	3,5	220	240	350	140	175	8,5	57
TMU	10000	2,4	326	3,5	220	270	350	140	205	8,5	68
TMU	12500	2,3	435	3,4	220	300	350	140	230	8,5	75
TMU	15000	2,1	520	3,3	280	235	450	180	135	10,5	81
TMU	17500	2,1	610	3,2	280	270	450	180	170	10,5	92
TMU	20000	2	680	3,2	280	290	450	180	190	10,5	110
TMU	25000	2	720	3	280	300	450	180	190	10,5	124
TMU	30000	2	890	3	360	300	550	260	160	10,5	145

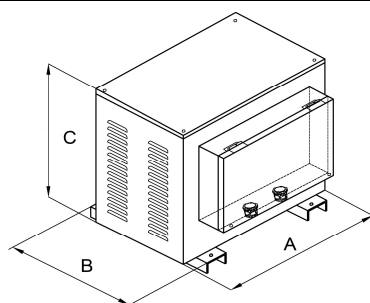
CONTENITORI PER TRASFORMATORI MONOFASI

Modello	Taglia	Dimensioni
C50	5 - 12,5	mm. 450 x 450 x 500
C70	15 - 25	mm. 560 x 560 x 640
C90	30	mm. 650 x 650 x 720